

LOUSS

Lighting Emotion

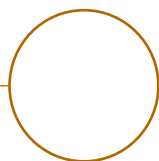

NANO

Le spot miniature

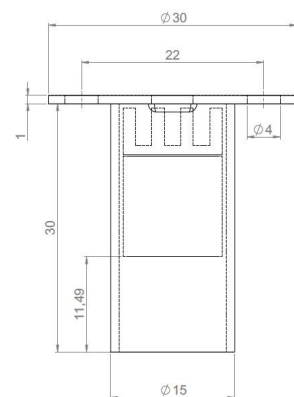
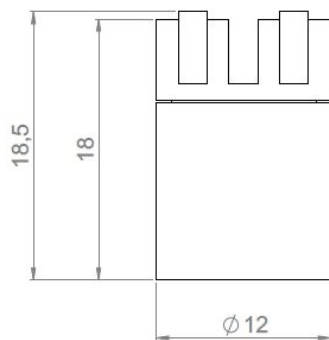

NANO Simple

NANO Basse luminance

NANO

Gamme	Luminaire LED d'accentuation	
Description	Corps en aluminium anodisé noir mat Fourni en version simple ou avec canon basse luminance	
Dimensions	Version simple Diamètre : 12mm Longueur : 18.50mm	Version basse luminance Diamètre : 15mm Longueur : 30mm
Poids net	0.010kg	
Caractéristiques LED	1 LED : 2700K - 3000K - 3500K - 4000K - 5700K IRC 92 R9>80 1 LED : 2200K IRC: 80 Ellipse de MacAdam : 3SDCM	
Optiques	16° - 23° - 25° - 33° - 37° - 58° - 69° - 78° - 17°x49° (version Simple) - 16°x40° (version Basse luminance)	
Raccordement	Livré avec 0.50m de câble Raccordement individuel ou en série. Peut être livré avec système de connexion rapide: 20 cm de câble + connecteurs rapides (mâle - femelle) + shunt	
Alimentation séparée	Driver courant constant ≤ 500mA	
Consommation	Version simple : 1W à 350mA Version basse luminance : 1.6W à 500mA	
Conditions d'utilisation	Le produit doit être installé dans une zone ventilée. Toute utilisation dans une température ambiante supérieure à 25° peut conduire à une mortalité prématurée du produit et le retrait de la garantie Les drivers, s'ils ne sont pas fournis par LOuss, doivent être approuvés avant utilisation. Tous les produits sont testés avant livraison	
Garantie	Durée de vie : L80B10 à 50 000 heures (80% de flux restant) à 25°C température ambiante. Garantie 3 ans pièces et main d'œuvre. Cette garantie couvre les problèmes liés à la fabrication et les composants de notre fourniture. La garantie ne s'applique pas si le produit a été ouvert, modifié ou réparé. Les dommages causés par un mauvais raccordement, la foudre, une surtension ou une mauvaise utilisation ne sont pas pris en charge. Les réparations sont effectuées en atelier.	



Tous les raccordements doivent impérativement être effectués avant la mise sous tension sous peine d'endommager sérieusement les LED

LOuss

Mise à jour : 10/07/2022 - R

Firalux & LOuss brands

SARL, Capital 40 000€
RCS DIJON B 503 367 245
TVA/VAT n°: FR24 503 367 245
APE 4676Z

Tel. : +33 380 48 65 68
contact@louss.fr
www.louss.fr
Best group

Siège social / Head Office
PA Les Terres d'Or
Route de Saint Philibert
21220 Gevrey Chambertin - FRANCE



NANO

Version simple avec disque

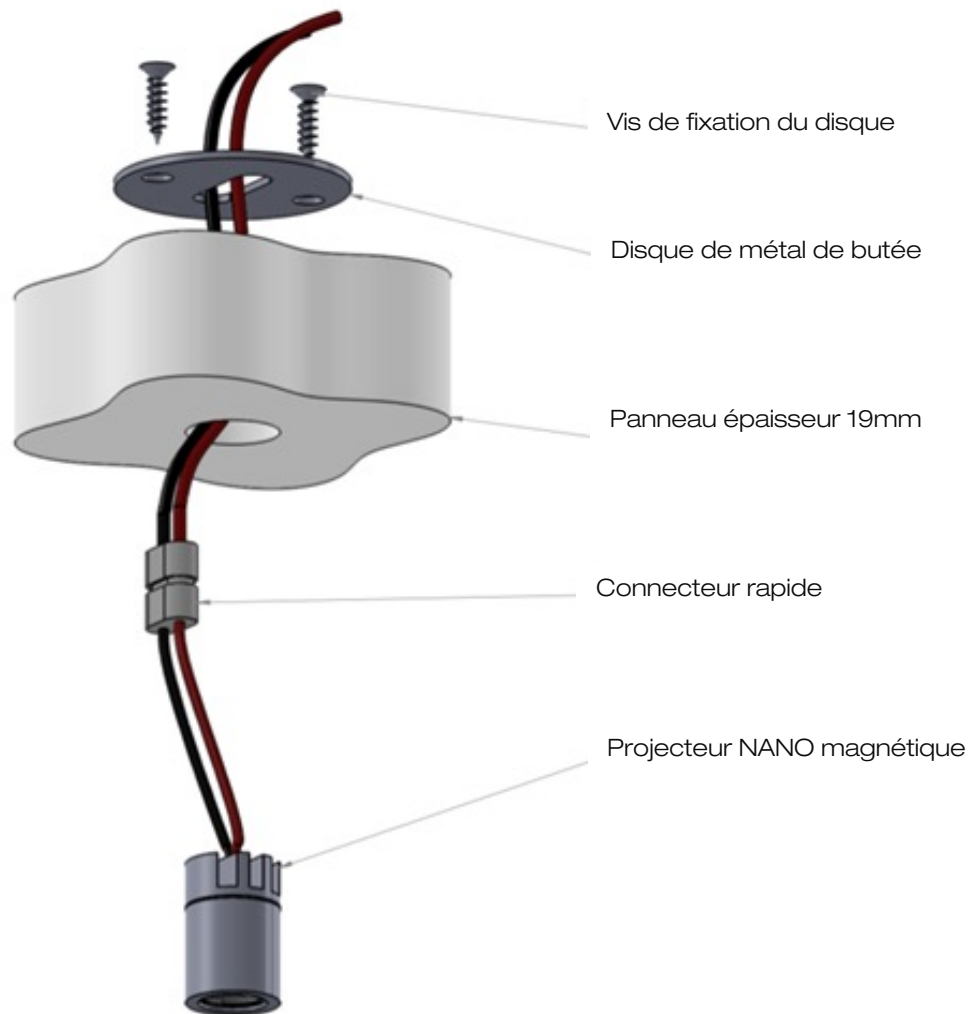
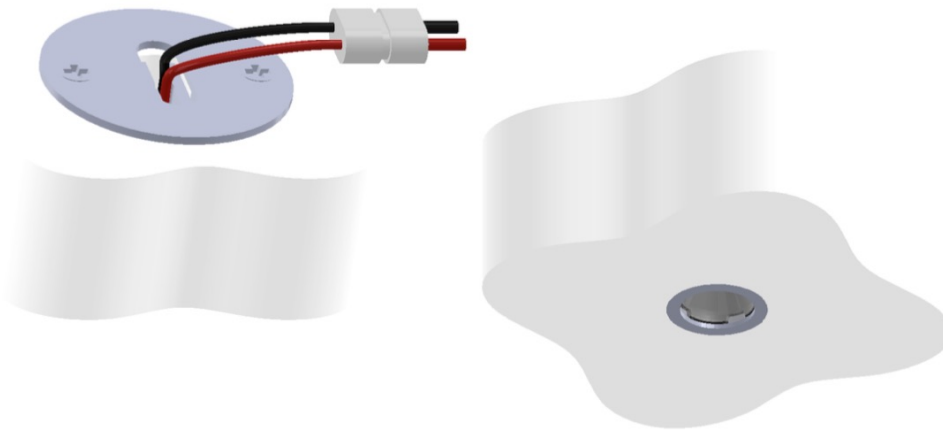

NANO

Version canon basse luminance

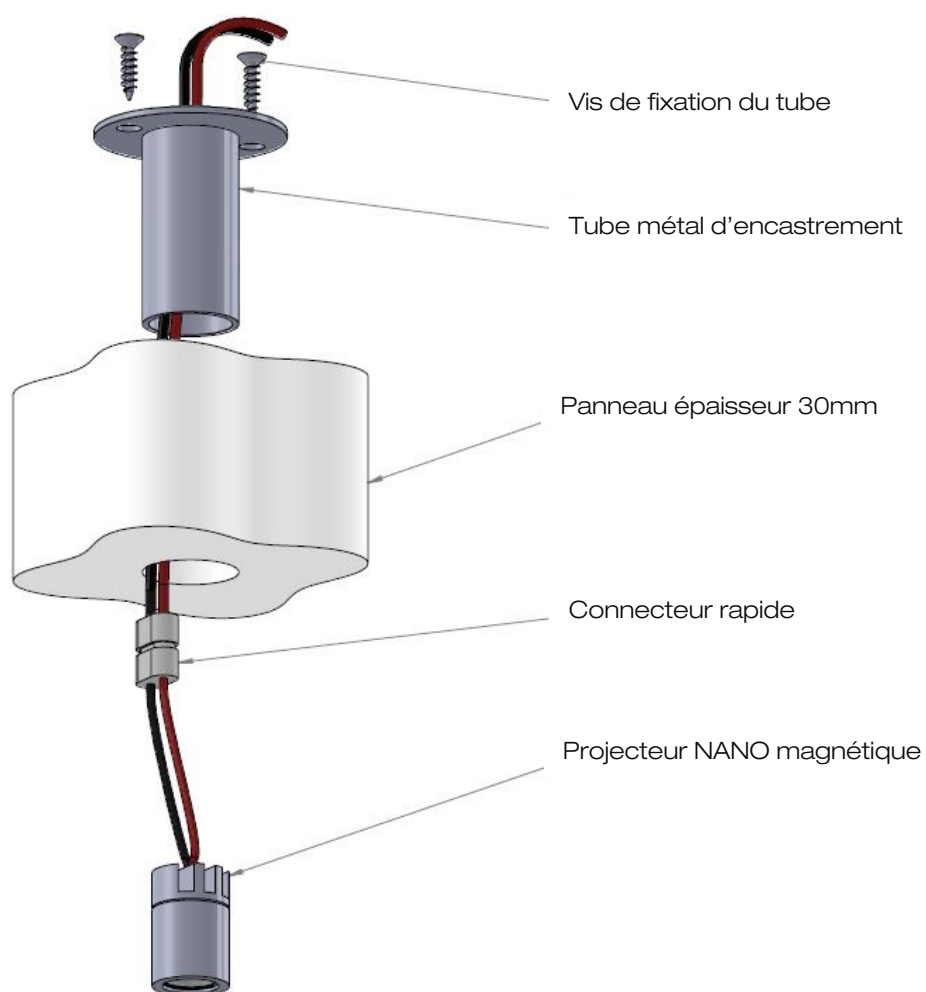
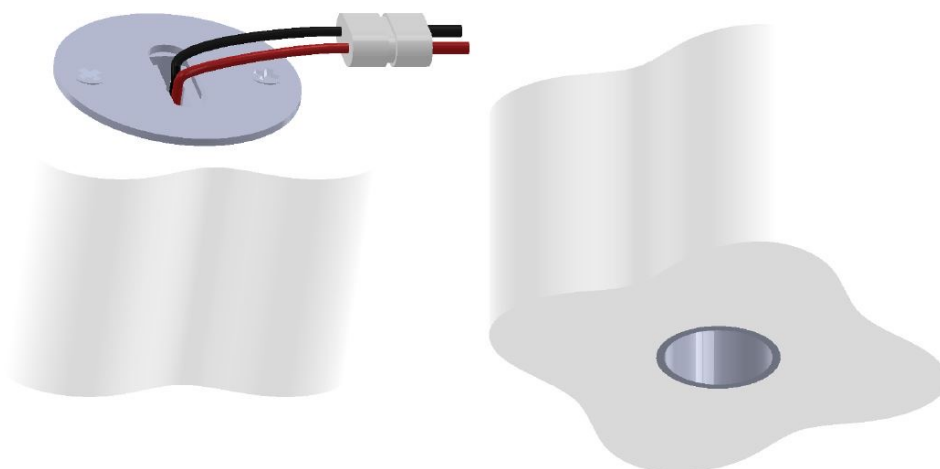
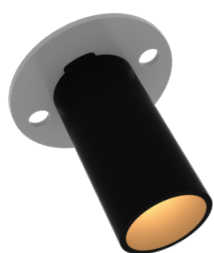

LOUSS

Mise à jour : 10/07/2022 - R

Firalux & LOUSS brands

SARL, Capital 40 000€
RCS DIJON B 503 367 245
TVA/VAT n°: FR24 503 367 245
APE 4676Z

Tel. : +33 380 48 65 68
contact@louss.fr
www.louss.fr
Best group

Siège social / Head Office
PA Les Terres d'Or
Route de Saint Philibert
21220 Gevrey Chambertin - FRANCE