

LOUSS

Lighting Emotion

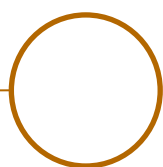

V25/30 PATELLA





V25 PATELLA

Gamme	Luminaire LED d'accentuation	
Description	Finition noir mat (sauf version magnétique) 3 possibilités de fixation : <ul style="list-style-type: none"> • Tube de 10mm de haut (version Patella), • Tube de 10mm de haut + plaque métallique ronde (version sur patère), • Tube de 10mm de haut + aimant (version magnétique) Rotation : 120° - Inclinaison : 105°	
Dimensions	Longueur : 37mm Diamètre : 25mm	
Poids net	0.050 kg	
Caractéristiques LED	1 LED : 2200K - 2700K - 3000K - 3500K - 4000K (autres sur demande) CRI 90 - 95 R9>80 Filtre, grille en nid d'abeille sur demande	
Optiques	LED CRI 92	10°- 12°- 18°- 24°- 36°- 40°- 54° - 60° - Elliptique Attention : La bordure lumineuse est mal définie avec les optiques 10° et 12°.
	LED CRI 95	15°- 17°- 25°- 31°- 36°- 40°- 57° - Elliptique
Raccordement	Fourni avec un câble de 0,5 m (autres longueurs sur demande) Connexion individuelle ou en série à un driver à courant constant distant	
Alimentation séparée	Driver à courant constant 900mA max Driver à gradation sur demande	
Puissance	2.7W à 900mA max	
Conditions d'utilisation	Le produit doit être installé dans un endroit ventilé. Toute utilisation à une température ambiante supérieure à la température ambiante spécifiée (Ta) entraînerait une mortalité plus rapide du produit et le retrait de nos garanties. Les conducteurs, s'ils ne sont pas livrés par LOUSS, doivent être homologués avant utilisation.	
Garantie	Durée de vie : L80B10 à 50 000 heures (80% de flux restant) à une température ambiante de 25°C. Garantie de 3 ans pièces et main d'œuvre. La garantie ne s'applique pas aux produits ouverts, modifiés ou réparés et ne couvre pas les effets d'un mauvais branchement, d'une manipulation négligente ou abusive, d'une surtension, d'une blessure due à l'éclairage, ainsi que l'usure normale du produit. Tous les produits sont testés électriquement et ont fait l'objet d'un rodage fonctionnel.	

Tous les raccordements doivent impérativement être effectués avant la mise sous tension sous peine d'endommager sérieusement les LED

Mise à jour : 01/08/2024

Firalux & LOUSS brands

LOUSS

SARL, Capital 40 000€
RCS DIJON B 503 367 245
TVA/VAT n°: FR24 503 367 245
APE 4676Z

Tel. : +33 380 48 65 68
contact@louss.fr
www.louss.fr
Best group

Siège social / Head Office
PA Les Terres d'Or
Route de Saint Philibert
21220 Gevrey Chambertin - FRANCE

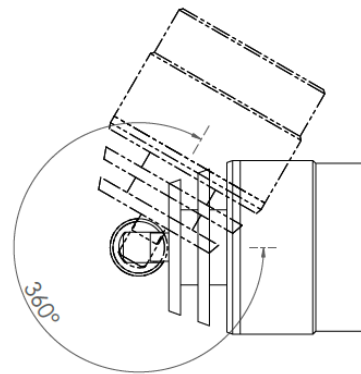
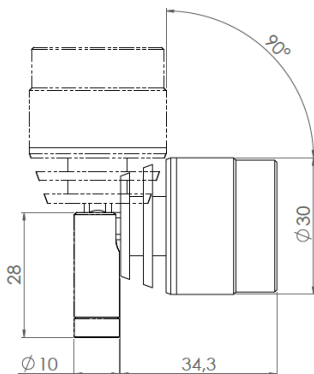

V30-PATELLA

Gamme	Spot LED pour éclairage d'accentuation
Description	Spot sur rotule en aluminium anodisé noir ou naturel (autres finitions sur demande) Orientation à 360° Version spéciale : poli miroir
Dimensions	Tête : 30,90mm – diamètre : 30mm Hauteur de tige : 19mm
Poids net	0.039 kg
Caractéristiques LED	1 LED : 2200K - 2700K - 3000K - 3500K - 4000K (autres sur demande)
Optiques	10° - 12° - 15° - 28° - 32° - 40° (autres sur demande)
Raccordement	Livré avec 20cm de câble (autres longueur sur demande) Raccordement individuel ou en série sur driver courant constant externe
Alimentation séparée	350mA – 500mA – 700mA
Consommation	350mA : 1.2W 500mA : 1.8W 700mA : 2.4W (version basse luminance)
Conditions d'utilisation	Le produit doit être installé dans une zone ventilée. Toute utilisation dans une température ambiante supérieure à 25° peut conduire à une mortalité prématurée du produit et le retrait de la garantie. Les drivers, s'ils ne sont pas fournis par LOUSS, doivent être approuvés avant utilisation. Tous les produits sont testés avant livraison.
Garantie	Durée de vie : L80B10 à 50 000 heures (80% de flux restant) à 25°C température ambiante. Garantie 3 ans pièces et main d'œuvre. Cette garantie couvre les problèmes liés à la fabrication et les composants de notre fourniture. La garantie ne s'applique pas si le produit a été ouvert, modifié ou réparé. Les dommages causés par un mauvais raccordement, la foudre, une surtension ou une mauvaise utilisation ne sont pas pris en charge. Les réparations sont effectuées en atelier.

Tous les raccordements doivent impérativement être effectués avant la mise sous tension sous peine d'endommager sérieusement les LED

LOUSS

Mise à jour : 20/09/2018

Firalux & LOUSS brands

SARL, Capital 40 000€
RCS DIJON B 503 367 245
TVA/VAT n°: FR24 503 367 245
APE 4676Z

Tel. : +33 380 48 65 68
contact@louss.fr
www.louss.fr
Best group

Siège social / Head Office
PA Les Terres d'Or
Route de Saint Philibert
21220 Gevrey Chambertin - FRANCE